



Características

Campana vertical de aspiración perimetral

- Mandos digitales Touch Control
- Barra de iluminación LED
- Tres velocidades + intensiva
- Función aire fresco
- Indicador digital de velocidad seleccionada
- Programador del tiempo de aspiración
- Filtro de carbón activo para recirculación del aire
- Motor blindado de doble turbina ECOPOWER
- Sistema de aspiración perimetral "Contour"
- Indicador luminoso de saturación de filtros
- Capacidad de extracción máxima: 696 m3/h
- Válvula antirretorno
- Peso Neto: 17.59 Kg
- Peso Bruto: 21 Kg
- Volumen: 0.34 m³

Color	Ancho	Referencia	EAN 13
• Negro	90	112930045	8434778014532

Dibujo técnico

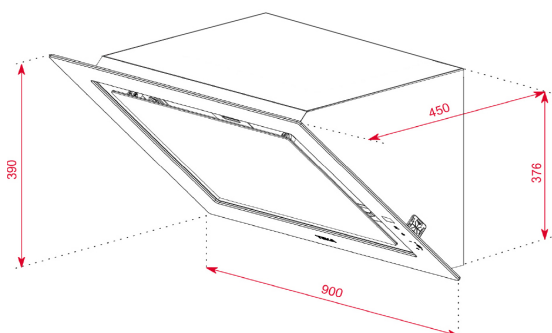

Datos técnicos

• Flujo de aire (Qmin) m3/h (*)	290
• Flujo de aire (Qmax) m3/h (*)	558
• Flujo de aire (Qboost) m3/h (*)	696
• Potencia sonora (LwA) velocidad Min dBA (*)	51
• Potencia sonora (LwA) velocidad Max dBA (*)	67
• Potencia sonora (LwA) velocidad Boost dBA (*)	70